

الخصائص السيكومترية لمقياس دور الأخصائى النفسى فى تنمية الموهبة

إعداد

أ. د / صفاء أحمد عفيفى
أستاذ ورئيس قسم علم نفس التربوى
كلية التربية – جامعة عين شمس

د / آمال أحمد فتحى
مدرس بقسم علم النفس التربوى
كلية التربية – جامعة عين شمس

أ. مصطفى جابر حسين
باحثة ماجستير - قسم علم النفس التربوى
-كلية التربية – جامعة عين شمس

مقدمة :

يعتبر الأخصائى النفسى أحد الأركان الأساسية الهامة فى العملية التعليمية ، حيث يلقى على عاتقه مسئولية اكتشاف وتنمية وتطوير الموهوبين والمتفوقين، وإعداد برامج لتنمية قدراتهم ،لذلك فإن الأخصائى النفسى لا يعمل فى المدرسة فقط ولكن يعمل من خلالها ومع الكثير من المؤسسات التعليمية والمجتمعية التى تساعده على تحقيق أهدافه ومن أهدافه العامة والهامة الكشف عن الطلاب الموهوبين ورعايتهم (دليل المشارك، الأكاديمية المهنية للمعلمين، التطبيقات التربوية للأخصائى النفسى، ٢٠١٣، ١٥).

وللأخصائى النفسى دور هام وبارز مع الموهوبين و مساعدة الطالب الموهوب على معرفة قدراته وفهم ذاته والتغلب على الكثير من الصعوبات التى يواجهها ليصل إلى تحقيق التوافق النفسى والمهنى والسلوكى والتربوى والإجتماعى وذلك لبناء شخصية قوية (حمدي عبدالله عبد العظيم، ٢٠١٣، ٧٨).

كما يقدم الأخصائى النفسى العديد من الأنشطة و البرامج منها رعاية المبدعين والموهوبين وتوجهات تربوية تعليمية للطلاب فيما يتعلق بقدراتهم وسماتهم وميولهم واستخدام برامج لتنمية المهارات وتنمية الامكانيات البشرية (محمد السيد عبد الرحمن ، هشام إبراهيم عبدالله، ٢٠٠٢، ٦٨٧).

وتختلف المهام الوظيفية التى يقوم بها الأخصائى النفسى، وفقا للمجال الذى يعمل فيه باختلاف المؤسسة التى يعمل بها، مما تجدر الإشارة اليه فى هذا المقام، أن الأخصائى

النفسي يقوم بدوره داخل فريق عمل ولا يعمل بمفرده دائماً، وإنما يعمل باستمرار من خلال فريق عمل متكامل، ويعمل هذا الفريق من على بشكل هيكل تنظيمي محكم ومنظم لتجنب تداخل الأدوار، إلا أنه ينبغي التوضيح و التأكيد على أهمية دور الأخصائي النفسي الدور الذي يقوم به في كل المؤسسات (جمال شفيق أحمد، ٢٠١٦، ٤٨).

وحتى يستطيع الأخصائي النفسي أن يتميز و ينجح في أداء دوره ومهامه يجب أن تتوفر فيه بعض السمات والصفات الشخصية والمؤهلات العلمية لهذا المجال، وذلك لتقديم المساعدة للطلاب على معرفة قدراتهم وفهم أنفسهم واستعداداتهم وتوجيههم بشكل صحيح مما يخلق لهم جو الاطمئنان الذي يسعى اليه كل منهم (في محمد نصر إسماعيل عثمان، ١٩٩٩، ٣).

ومن أكثر الأمور أهمية و إثارة هو التنوع بين البرامج و الأنشطة التي يمكن أن يقوم بها الأخصائي النفسي ويشارك فيها ولكن في الواقع الشائع والمنتشر أن دور الأخصائي النفسي يقتصر على تطبيق بعض الاختبارات النفسية وحل المشكلات النفسية ولذلك نجد تناقض واختلاف بين ما يقوم به الأخصائي النفسي وما ينبغي أن يكون عليها الأخصائي النفسي مما يعطى أهمية لبحث ذلك في الواقع والخروج بمعايير وقواعد ثابتة لعمل وتفعيل دور الأخصائي النفسي (سليمان بن محمد الحسين آلجبير، ٢٠٠٧، ٤١).

ويعد الأخصائي النفسي همزة الوصل بين الطالب والمدرسة والأسرة من خلال دوره التنموي في عمل برامج لاكتشاف وتنمية الموهبة والبحث الحالي يسعى إلى أحد الموضوعات المهمة والمتعلقة بدور الأخصائي النفسي وإعداد أداه لقياس هذا الدور والتأكد من خصائصه السيكومترية (الباحث)

أولاً: مشكلة الدراسة:

يتميز الطلاب الموهوبين بمهارات و طاقات خاصة وقدرات منفردة وإحتياجات محددة، ولهم العديد من المشكلات والصعوبات الخاصة أيضاً كما أن لديهم قدرات هائلة يمكن أن تقدم عطاء بلا حدود وهام بشكل كبير وثرى للمجتمع، ويقتضى الواجب هنا مساعدتهم للنهوض بهم والارتقاء بمواهبهم وقدراتهم، وإعدادهم وتجهيزهم ليكونوا قادة المستقبل، حيث أن هذه الفئة من الطلبة الموهوبين تمتلك رصيلاً كبيراً وضخماً من المهارات والقدرات، التي لا

الخصائص السيكومترية لمقياس دور الأخصائى النفسى فى تنمية الموهبة

يمكن لأى وطن عدم العناية بها أو الإغفال عنها أو إهمالها (سمر عبدالعزيز على، ٢٠١٠، ١٥).

يعتقد الكثير أن الموهوبين ليس بحاجة إلى إرشاد وتوجيه وذلك لأنهم مبدعين بالقدر الكافى الذى يجعلهم قادرين على النجاح والتعلم بمفردهم مواجهة الصعوبات التى تواجههم وحل المشكلات دون مساعدة الآخرين، وهذا الاعتقاد خاطئ وذلك لأن هناك العديد من الدراسات والأبحاث توصلت الى نتائج أن هناك نسبة كبيرة يواجهون الكثير من العقبات والتحديات الكثيرة من المشكلات المختلفة، ويواجهون ذلك أيضاً فى بيئاتهم الأسرية والمدرسية والمجتمعية، وأن هذه التحديات مهما كانت لا تعرض استعداداتهم وقدراتهم للإخفاق أو الإحباط، ولكن تهدد الأمن والسلامة النفسية لديهم، وتولد داخلهم الصراع والقلق والتوتر، كما تصيبهم بشيء من الخوف والفرع و تفقدهم الشعور بالثقة والحماس، وقد تتجرف بمهاراتهم وقدراتهم المميزة واستعداداتهم القوية عن الطريق المراد الوصول اليه لتأخذ مساراً عكسياً له أضرار عليهم شخصياً وعلى مجتمعاتهم وعلى كل المحيطين بهم، وترجع بعض المشكلات التى يعانى منها المتفوقون والموهوبون إلى خصائصهم وسماتهم الشخصية، قوة المشاعر والعواطف، الحساسية المفرطة، والنزعة الكمالية، والنمو غير المتوازن وغيرها، كما يعود بعضها الآخر إلى عوامل أخرى بيئية ومدرسية وأسرية (وجيه المرسي أبو لبن، ٢٠١١، ١).

لذلك من أهم الأدوار التى يقوم بها الأخصائى النفسى هى الكشف عن المبدعين والموهوبين و تقديم الرعاية المناسبة للمبدعين والموهوبين والعمل على تنمية مهاراتهم الشخصية ومهارات التفكير لديهم مما يحقق التنمية البشرية، ومساعدة الطلاب على التعرف على إمكانياتهم وميولهم وفهم أنفسهم مما يساعدهم فى اختيار نوع الدراسة المناسب وتوجيههم وإرشادهم أكاديمياً وتقديم وتوضيح المعلومات عن الكليات التى يرغبون الالتحاق بها مستقبلاً، وعلى الرغم من أهمية دور الأخصائى النفسى وما يقوم به من تقديم الخدمات المتعددة وأهمية ممارسته لأدواره المهنية، فقد يواجه بعض التحديات و المعوقات التى تؤثر بشكل سلبى كبير على أدائه المهنى ومنها قلة المقاييس والاختبارات النفسية بالمدارس، وعدم وضوح الدور الذى يقوم به ويؤديه الأخصائى النفسى لدى العاملين بالمدارس، والخلط بين دور كل من الأخصائى الإجتماعى والأخصائى النفسى، وغياب تنمية المهارات والكفايات المهنية للأخصائى النفسى

أثناء الخدمة، وبالرغم من وجود التحديات إلا أنه يمكن إنجاز ونجاح مهام الأخصائي النفسي وممارسته لأدواره المهنية بفاعلية (وفاء محمود نصار، ٢٠١٥، ٢:١).

ومن هنا تطرح الدراسة السؤال الرئيسي التالي:- هل يمكن إعداد مقياس لدور الأخصائي النفسي في تنمية المواهب؟ (الباحث).

وفي ضوء ما سبق يمكن صياغة مشكلة البحث في الأسئلة التالية:

١ - ما مؤشرات صدق مقياس دور الأخصائي النفسي في تنمية الموهبة؟

٢ - ما مؤشرات ثبات مقياس دور الأخصائي النفسي في تنمية الموهبة؟

ثانياً: أهداف البحث:

إعداد مقياس لدور الأخصائي النفسي في تنمية الموهبة يتمتع بصدق وثبات جيد
ثالثاً: أهمية الدراسة:

- محاولة إثراء الأدب النفسي العربي بإطار نظري حول مفهوم الموهبة ودور الأخصائي النفسي في اكتشاف وتنمية الموهبة نظراً للدور الهام للأخصائي النفسي في دعم وتنمية الموهوبين وليس الإهتمام فقط بالمشكلات النفسية.
- تقديم أداة لقياس دور الأخصائي النفسي في اكتشاف وتنمية الموهبة في البيئة العربية تساعد الباحثين في إجراء البحوث النفسية والتربوية المتعلقة بتفعيل دوره.

رابعاً: مصطلحات الدراسة:

الأخصائي النفسي: School psychologist

هو أحد وأهم الأركان الأساسية في العملية التعليمية، حيث يبقى على عاتقه مسئولية التقويم النفسي للتلاميذ، والدعم وعلاج حالات الخجل والانطواء والعدوانية والميول، والتوجيه التربوي، وإجراء البحوث الميدانية وتقويم البرامج التربوية والعلاجية، واكتشاف ورعاية الموهوبين والمتفوقين، وإعداد برامج تنمية القدرات (دليل المشارك، برنامج التطبيقات التربوية للأخصائي النفسي داخل المدرسة، ٢٠١٣، ١).

الموهبة: Talent

يعرف عبد العزيز الشخص (١٩٩٠) الموهبة هي قدرة واستعداد طبيعة تساعد الفرد للوصول لمستوى أداء عالى فى مهارة معينه رغم من عدم وجود ما يميزه من مستوى ذكاء عالى غير عادى (فى أحمد عبد اللطيف أبو أسعد، ٢٠١٨، ٢١).

الإطار النظرى والدراسات السابقة:

الأخصائى النفسى المدرسى:

- ١ - بأنه من يقوم بتقديم خدمات فعالة لمساعدة الطلاب والشباب على النجاح أكاديميا واجتماعيا وسلوكيا وعاطفيا، يوفر الأخصائى النفسى فى المدارس خدمات تعليمية وصحية نفسية مباشرة للطلاب والشباب، بالإضافة إلى العمل مع أولياء الأمور والمعلمين وغيرهم من المهنيين لإنشاء بيئات تعليمية وداعمة اجتماعية لجميع الطلاب .
- 2- هم أعضاء مؤهلين بشكل فريد فى فرق المدرسة التي تدعم قدرة الطلاب على التعلم وقدرة المعلمين على التدريس، يطبقون خبرة فى الصحة العقلية والتعلم والسلوك، لمساعدة الطلاب والشباب على النجاح أكاديمياً واجتماعياً وسلوكياً وعاطفياً.
- ٣- هو شخص متخصص فى الممارسة العامة لتقديم الخدمات الصحية النفسية مع الطلاب والشباب والأسر من جميع الأعمار ويعد التعليم والتدريب الأساسى للأخصائى النفسى لتقديم مجموعة من خدمات التقييم النفسى والتدخل والوقاية وتعزيز الصحة وتطوير البرامج وتقييمها مع التركيز بشكل خاص على العمليات التنموية للطلاب والشباب فى سياق المدارس والأسر والأنظمة الأخرى،

(APA Division of School Psychology، 2010، paragraph1، and 2)

وهذه التعريفات كلها تشير إلى أن علم النفس المدرسى هو مهنة تهتم بالتنمية والصحة العقلية وتعليم الطلاب والشباب. وتشير أيضاً إلى أن الأخصائين النفسيين فى المدارس يقدمون الخدمات للطلاب والشباب وعائلاتهم فى سياق البيئات التعليمية ولكنهم لا يقتصرون على تلك الإعدادات. ويهتمون بدعم الطلاب والشباب وأسرههم وغيرهم من المهنيين الذين يعملون معهم فى البيئات التعليمية وغيرها. الأهم من ذلك أن هذه التعريفات تخبرنا أن علم النفس المدرسى هو جزء من مجال علم النفس الأوسع وأنه يرتبط أيضاً بمجال التعليم والمجالات المهنية الأخرى أيضاً.

(in:Merrell, K. W., Ervin, R. A., & Peacock, G. G. ، 2011، 20، 21)

ما يفعله الأخصائي النفسى المدرسى للمساعدة على تحقيق أفضل النتائج الممكنة للطلاب فى سياقاتهم التعليمية، استخدام استراتيجيات بحثية لتلبية احتياجات الطلاب، ويشتركون أيضا فى تقييم البرامج على نطاق المدارس، ويعملون مع الطلاب بشكل فردى وجماعى، ويشاركون فى التشاور مع المعلمين والآباء، ويضعون برامج لتدريب المعلمين والآباء على مواضيع مختلفة، وتشمل بعض مجالات الاهتمام هذه ما يلى:

- استراتيجيات التدريس والتعلم الفعالة
- أساليب إدارة السلوك فى المنزل وفى الفصل
- استراتيجيات العمل مع الطلاب ذوى الإعاقة أو ذوى المواهب الخاصة وإدارة الأزمات والوقاية
- الدفاع عن المصالح العليا للطلاب، والتعاون على تصميم برامج للطلاب المعرضين لخطر الرسوب فى المدارس وتشجيع التسامح والتفاهم وتقدير التنوع داخل المجتمع المدرسى
- وضع برامج لجعل المدارس بيئات تعلم أكثر أماناً وفعالية
- التعاون مع موظفى المدارس والوكالات المجتمعية لتقديم خدمات تهدف إلى تحسين الصحة النفسية والجسدية.
- تعزيز الروابط بين الصحة العقلية والبدنية الجيدة وعلاقتها بالأداء الأكاديمى
- إقامة شراكات مع الآباء والمعلمين لتعزيز البيئة المدرسية الصحية
- بالإضافة إلى ذلك فإن الأخصائى النفسى يمكن أن يكون له أدوار أخرى كالاتى:

التدخل:

- تنفيذ ورصد التدخلات الأكاديمية والسلوكية فى الفصول الدراسية
- تقديم المشورة النفسية للمساعدة فى حل المشاكل الشخصية أو العائلية التى تتداخل مع الأداء المدرسى
- العمل مباشرة مع الطلاب وأسرههم للمساعدة فى حل مشاكل التكيف والتعلم
- توفير التدريب على المهارات الاجتماعية، والتحكم فى الغضب، والاستراتيجيات الكفيلة بحل النزاعات على نحو فعال وآمن

الخصائص السيكومترية لمقياس دور الأخصائى النفسى فى تنمية الموهبة

- مساعدة العائلات والمدارس على معالجة الأزمات، كالموت، المرض، أو الصدمات الاجتماعية

التشاور

- التعاون مع المعلمين والآباء والإداريين لإيجاد حلول فعالة لتعلم الطلاب وشواغلهم السلوكية، وغير ذلك من مشاكل الأداء المتعلقة بالطلبة
- التشاور مع المعلمين للمساعدة فى تنفيذ التقنيات التعليمية الفعالة
- مساعدة الآخرين على فهم نمو الأولاد والمراهقين وكيف يؤثر ذلك فى التعلم والسلوك
- تعزيز علاقات العمل الإيجابية بين المعلمين وغيرهم من موظفى المدارس والآباء ومقدمى الخدمات فى المجتمع المحلى

التقييم

- تقييم أهلية الطالب وملائمته للخدمات الخاصة
- تقييم المهارات الأكاديمية والقدرة على التعلم.
- تحديد النمو الاجتماعي العاطفى وحالة الصحة العقلية
- تقييم البيئات التعليمية والعملية والتدخل الفعال من أجل تحسين هذه البيئات

البحث والتخطيط

- تقييم فعالية البرامج الأكاديمية وبرامج إدارة السلوك
- تحديد وتنفيذ برامج واستراتيجيات لتحسين المدارس
- استخدام البحوث القائمة على الأدلة لتطوير والتوصية بفعالية التدخلات

دور الأخصائى النفسى مع الموهوبين:

تتمثل المهمة الرئيسية للأخصائى النفسى المدرسى فى إجراء تقييمات لأداء الطلاب العاطفى والاجتماعى، كما يجب تقييم كل طالب لموهبته، وذلك باستخدام تقييمات موحدة. وعادة ما يكون الأخصائى النفسى فى المدرسة هو المحترف الوحيد فى البيئة المدرسية الذى يقوم بإدارة وتدريب وتفسير هذه الأنواع من التقييمات الموحدة.

(Prinstein، M. J.، & Patterson، M. D.، 2013، 16)

يلعب الأخصائى النفسى دورًا هاماً فى تحديد الطلاب الموهوبين فهم يقدمون الخبرة فى مجالات عديدة والتفسير لنتائج التقييم والاختبار ، وتقييم متغيرات التطور التي قد تؤثر على قرارات هامة فى الدراسة

أولاً : يمكن للأخصائى النفسى مساعدة العاملين بالمدرسة فى تحديد الخصائص والأدوات التي يتم إستخدامها لكيفية تحديد الموهبة.

ثانياً : التفسير الصحيح للإختبارات يساعد فى الوصول لتقييم سليم وهذا يؤدي إلى اتخاذ القرار المناسب فى تحديد الموهبة

ثالثاً: يمكن أن يكون الأخصائى النفسى فى المدرسة مصدر هام جداً للمعلومات حول العديد من المشكلات التي تعوق الطلاب الموهوبين فى العديد من المشكلات الخاصة بتحديد الطلاب الموهوبين والطلاب الموهوبين الذين يعانون من ظروف خاصة مثل صعوبات التعلم.

(Lee، S. W. (Ed.), 2005، 226)

ويقوم الأخصائى النفسى المدرسى بتشخيص وعلاج حالات التأخير الأكاديمى وأنماط السلوك التي تعيق التقدم فى البيئة المدرسية (Wynne, s. 2007 ,12)

ويقوم الأخصائى النفسى المدرسى بدور الإستشارى وهو العمل كحلقة وصل بين المعلم والطالب، ولنفترض مثلاً أن هناك تلميذ موهوب ولكنه يعانى من إضطراب سلوكى ويوصف أيضاً بأنه مضطرب سلوكياً وذلك يتضح ويظهر فى بعض أفعاله، مثل رفض القيام ببعض المهام فى الفصل، والرد على المعلم بطريقة غير لائقة فى هذه الحالة، يقوم الأخصائى النفسى بدور الإستشارى ويلتقي أيضاً بالمعلم، لمعرفة المزيد عن سلوكيات هذا الطالب، ومن خلال سلسلة من الاجتماعات مع المعلم ، يقوم بوضع خطة حول كيفية منع الطالب من أن يصبح متمرداً والتدخل بشكل ملائم عندما يسلك سلوكاً رديئاً، وعندئذ يساعد الأخصائى النفسى المدرسى المعلم على مراقبة سلوك الطالب وملاحظة النتائج.

ويجب أن تتوفر لدى الأخصائى النفسى المدرسى المزيد من المعلومات من للمدرسين والآباء بشأن التصرفات والسلوكيات التي يظهرها الطلاب الموهوبون، ويجب أن يتدرب الأخصائى النفسى المدرسى على تنمية الطالب الموهوب، ومراعاة التعدد الثقافى، والفئات المختلفة، ذلك يتيح للأخصائى النفسى المدرسى لفهم ملامح الطالب الموهوب وسماته

الخصائص السيكومترية لمقياس دور الأخصائى النفسى فى تنمية الموهبة

الشخصية ويمكنه تتقيف المعلمين بشأن أنماط السلوك التى يجب عليهم البحث عنها فى فصولهم الدراسية.

بالإضافة إلى حل المشاكل والتشاور التنظيمى مع المعلمين وغيرهم من موظفى المدارس، حيث أن الأخصائى النفسى يقوم بدور رئيسى آخر يتمثل فى وجود وسيط بين الآباء والمدرسة فيما يتعلق بإعادة تقييم برنامج الموهوبين. وقد تكون هذه قضية خلافية بين المعلمين من ذوي النوايا الحسنة والآباء الذين قد يستخفون بالضغط الواقع على الطلاب عندما يعاد تقييمهم.

وإتاحة فرص التشاور مع المعلمين وأولياء أمور الطلاب الموهوبين، ويمكن أن يؤدي الأخصائى النفسى دوراً هاماً فى العمل مع الطلاب الذين يتعرضون لضغط شديد من أجل تحقيق النجاح . تختلف نسبة القلق بين كل طالب وآخر وأفاد (1991) Phelps and Bajorek بأن المراهقين الذين يعانون من قلق واضطرابات فى الأكل يكونوا فى الغالب من ذوي الإنجازات العالية ويشعرون بالكثير من الضغط لإكساب التفوق الأكاديمى ويقدم الأخصائى النفسى المدرسى قوة كبيرة كوسيلة للتعبير عن كيفية التعامل مع القلق المرتبط بالعمل تحت ضغط شديد من أجل النجاح. وقد يتراوح عمل الأخصائى النفسى المدرسى فى هذا المجال بين تنسيق ورش عمل مع الآباء وتوجيههم، وتقديم المشورة الفردية للطلاب الموهوب الذى يعانى من قلق الدراسة والامتحانات، وتقديم المشورة الجماعية للطلاب الذين يعانون من قلق الدراسة والامتحانات التى تمتلئ بالمخاوف الكبيرة. ومن المثير للاهتمام أن Phelps and Bajorek

قد عزز دور الأخصائى النفسى المدرسى فى استخدام أنشطة التدخل المبكر(مثل الخدمات الداخلية والتعليم العام للمعلمين والآباء) وذلك للوقاية من الاضطرابات الشخصية لدى الطلاب فى سن الدراسة.

والخلاصة أن الطلاب الموهوبين ليسوا محصنين ضد المشكلات التى تؤثر على جميع الطلاب فى المدارس. وسواء تعلق الأمر بالضغط من أجل النجاح، والقلق الناتج عن الدراسة والامتحانات، أو بالتشهير بالموهوبين والمعوقين، لذلك الطلاب فى برامج الموهوبين يحتاجون إلى الحصول على الخدمات المدرسية بقدر ما يحتاج أى نوع من الطلاب إلى

الحصول عليها، فإن الأخصائي النفسي المدرسي هو شخص يمكن أن يقدم الكثير من الخدمات اللازمة للطلاب الموهوبين. (In: Robinson، 2002، 34، 36)

المهارات التي يجب توافرها في الأخصائي النفسي:

- يجب أن يكون على إدارك تام وأساسى فى قواعد المعرفة لكل من علم النفس والتعليم ، بما فى ذلك النظريات والنماذج والبحوث والنتائج التجريبية والتقنيات فى المجالات ، والقدرة على شرح المبادئ والمفاهيم المهمة.
- القدرة على إستخدام استراتيجيات ومهارات فعالة فى المجالات لمساعدة الطلاب على النجاح أكاديمياً واجتماعياً وسلوكياً وعاطفياً.
- تطبيق المعارف والمهارات من خلال إنشاء بيئات تعلم آمنة وداعمة ونزيهة وفعالة والمحافظة عليها وتعزيز التعاون بين الأسرة والمدرسة لجميع الطلاب.
- أن يقوم بعمل ترابط للمعارف والمهارات ذات الصلة بالممارسات المهنية وخصائص العمل فى مجالهم.
- الاحترام المتبادل لمختلف الثقافات وتعزيز الخدمات الفعالة والعدالة الإجتماعية لجميع الطلاب والأسر والمدارس.
- دمج المعرفة والمهارات المهنية عبر المجالات المختلفة لعلم النفس فى تقديم مجموعة شاملة من الخدمات فى الممارسة المهنية التى تؤدى إلى نتائج مباشرة قابلة للقياس للطلاب والأسر والمدارس.

(NationalAssociation of School Psychologist 2010،3)

إن الأخصائي النفسي له دور مهم وفعال فى المدرسة فهو الذى يقوم بدراسة أي ظاهرة فى المدرسة ودراستها بعناية فائقة ومواجهة الصعوبات التى تعترض المجالات التعليمية وحماية التلاميذ من الوقوع فى المشكلات النفسية والاجتماعية، فإن من مهام الأخصائي النفسي أن يقوم بمساعدة الطالب لفهم ذاته ، ومعرفة قدراته ، والتغلب على ما يواجهه من صعوبات ، ليصل إلى تحقيق التوافق النفسي والتربوي والاجتماعي والمهني لبناء شخصية سوية ، والتعرف على الطلاب ذوي المواهب والقدرات الخاصة ورعايتهم وطرق تنمية هذه المواهب (الباحث)

دراسات سابقة عن دور الأخصائى النفسى المدرسى :

- أشارت دراسة (سامية سعد عبد العال همام، ٢٠٠٣) فى دراسة لتفعيل دور الأخصائى النفس وتطويره حيث هدفت الدراسة إلى عرض لدور الأخصائى النفسى المدرسى ومفهوم الذات له، والفروق بين الدور الوظيفى والمتغيرات الديموجرافية (الجنس - السن - نوع الدراسة - المؤهل الدراسى - موقع الدراسة)، واشتملت العينة على ٢١١ أخصائى فى المدارس الثانوية والإعدادية ببعض المحافظات (الدقهلية - القاهرة - الجيزة - القليوبية - المنوفية) واتبع المنهج الوصفى، كما استخدم مقياس الدور الوظيفى، اختبار الشخصية العاملى، مفهوم الذات. ومن أهم النتائج وجود ارتباط دال بين مستوى أداء الدور الوظيفى الواقعى مع كل من مفهوم الذات الواقعى ومفهوم الذات المثالى، ووجود ارتباط دال بين مستوى أداء الدور الوظيفى الواقعى للأخصائى النفسى المدرسى وبعض سمات الشخصية، وجود فروق دالة إحصائياً بين مستوى أداء الدور الوظيفى الواقعى، ومستوى أداء الدور الوظيفى المفضل، ولا توجد فروق دالة إحصائياً بين مستوى أداء الدور الوظيفى الواقعى للأخصائى النفسى المدرسى.
- وأوضحت دراسة (Pires, M, 2013) بعنوان وعى الأخصائى النفسىين وتدخلاتهم وتصوراتهم لرعاية المتعلمين الموهوبين، أنه لا يوجد دراسة إلى الآن لفحص وعى الأخصائى النفسىين المدرسىين وتدخلاتهم وتصوراتهم فيما يخص تعليم الموهوبين. قيمت هذه الدراسة الفروقات المرتقبة لتقديم الخدمة لتعليم الموهوبين، كما فحصت الممارسات الحالية والدراية بالسياسات ذات الصلة، وقومت معرفة الأخصائى النفسىين المدرسىين فيما يخص الطلاب الموهوبين وتعلمهم، وكذلك درست الحاجات الملموسة من أجل تقديم خدمة أفضل للطلاب الموهوبين. طور استبيان إلكترونى ووزع على الأخصائى النفسىين بولاييتين: ولاية New Jersey حيث تعليم الموهوبين إلزامى، وولاية New York حيث تعليم الموهوبين غير إلزامى، إجمالى عدد الاستبيانات المستخدمة فى تحليل البيانات ٢٩١ استبيان، أفادت النتائج بأن الأخصائى النفسىين بهذه الدراسة يتمتعون برؤية منفتحة لمصطلح الموهبة بالرغم من أنه اتضح أن نسبة طفيفة فقط من الطلاب هم من استفادوا من برامج الموهوبين. كما كشفت النتائج عن حاجات متنوعة متضمنة للتدريب والممارسة، أشار غالبية الأخصائى النفسىين إلى أنهم

لم يتلقوا أي تدريب يخص تعليم الموهوبين وأعربوا عن رغبتهم لتعلم المزيد فيما يتعلق بالطلاب الموهوبين وسبل رعاية هذا القطاع، إضافة إلى ذلك، فإن القضايا المتعلقة بالزام الولاية لتعليم الموهوبين أظهرت أن الأخصائيين النفسيين المتدربين بولاية New York كانوا أكثر عرضة للعمل مع الطلاب الموهوبين من نظرائهم المتدربين بولاية New Jersey، عندما شارك الأخصائيين النفسيين بهذه الدراسة في أنشطة متعلقة بتعليم الموهوبين فإنهم قاموا بعدد من مجالات التدريب مثل التقييم والإرشاد والمشاورة والاستجابة للتدخل، وأقر الأخصائيين النفسيين بأن الممارسات النموذجية للتقييم تخالف ممارساتهم الحالية، كما أقروا أيضاً بأن استخدامهم للاستراتيجيات كان منخفض نسبياً مقارنة بإمامهم بمعايير الخدمة المقدمة لتعليم الموهوبين، وأبدى الأخصائيين النفسيين إدراكهم لبعض الخرافات والحقائق فيما يخص فحص مدركات الطلاب الموهوبين، وبالرغم من هذا، فإنهم يفتقرون إلى معرفة بعض خصائص الموهوبين وتقييم قدرتهم على الإبداع وخياراتهم العاجلة، فبناء على نتائج هذه الدراسة، تبين أن الأخصائيين النفسيين هم موارد غير مستثمرة لخدمة الطلاب الموهوبين، وركزت هذه الدراسة على مجالات التدريب المطلوب والتي قد تساعد على زيادة الخدمات المقدمة لهذا القطاع، ومن الممكن أن تعمل زيادة المطبوعات بهذا المجال على رفع الوعي بهذا القطاع وباحتياجاته.

- وأشارت دراسة (Spaniolo-DePouw, A. L, 2013) بعنوان دراسة العلاقة بين الخبرات الشخصية والمهنية وتدريب الأخصائيين النفسيين ومواقفهم تجاه تعليم الموهوبين، إلى الاهتمام بالطلاب الموهوبين وتعليمهم تأكيداً على أهمية دراسة مواقف الأخصائيين النفسيين المتعلقة بتمييز وإعداد الطلاب الموهوبين.

وكشفت هذه الدراسة عن العلاقة بين الخبرات المهنية والخبرات الشخصية والخصائص السكانية وبين مواقف وتدريب مسبق لأخصائيين نفسيين من ناحية الطلاب الموهوبين وتعليمهم. وشاركت عينة مكونة من ١٢٥ أخصائي نفسي المعتمدين حكومياً بولاية Michigan في استبيان من جزئين عبر شبكة الإنترنت، حيث قدم هذا الاستقصاء بيانات وصفية وقياساً للمواقف تجاه الطلاب الموهوبين وتعليمهم. حُللت البيانات باستخدام مزيج من الإحصاءات الوصفية والاستدلالية.

وتوصلت نتائج الدراسة الى :

- ✓ المتجاوبون مع هذه الدراسة داعمين للطلاب الموهوبين وتعليمهم بصفة عامة بالرغم من تبنيهم رؤية محايدة قد تميل إلى السلبية فيما يخص تسريع وتيرة تعليم الطلاب الموهوبين.
 - ✓ ينظر الأخصائين النفسيين من الذكور لتعليم الموهوبين باعتبارهم النخبة أكثر مما عليه الحال بالنسبة للأخصائيات من الإناث.
 - ✓ الأخصائين النفسيين المشيرين إلى أنفسهم أو إلى المقربين منهم بالموهوبين، غالباً ما يكونوا قد تلقوا مزيداً من التدريب بمجال تعليم الموهوبين بالدراسات العليا.
 - ✓ الأخصائين النفسيين العاملين مع طلاب التعليم النظامى يظهرون إمكانية أكبر للإشارة إلى أنفسهم ومن حولهم بالموهوبين.
 - ✓ يميل الأخصائين النفسيين العاملين مع طلاب التعليم النظامى إلى تبني رؤية سلبية تجاه الموهوبين أكثر ممن لا يعملون مع طلاب التعليم النظامى.
 - ✓ وكذلك الأخصائين النفسيين الذين شعروا بأن ما تلقوه من تدريب بمجال التعليم الخاص أقل من أن يعتبر وافٍ، يميلون ليتبنى وجهة نظر سلبية تجاه الطلاب الموهوبين.
- وأشارت نتائج هذه الدراسة إلى الاتجاه الإيجابى ناحية الموهوبين، وبالتالي السلوك المؤدى إلى زيادة الاهتمام بالعمل مع كافة الطلاب من ذوي الاحتياجات الخاصة، والذي قد يتحسن في حالة توافر المزيد من التدريب بالدراسات العليا على ما يخص الموهبة والخبرات المتعلقة بالطلاب الموهوبين كل منهم على حدا. عملاً بالتغيرات المشار إليها في المطبوعات وبنائج هذه الدراسة قد يتسنى للمدراس تحسين مواقف الأخصائين النفسيين وتأكيداً لأن يتم تمييز الطلاب الموهوبين على نحو لائق ومشاركتهم في برامج تلائم احتياجاتهم. وقد تصب هذه التغييرات في مصلحة ذلك القطاع الخاص الذى لا يحصل على احتياجاته والذى لديه إمكانية لأن يخدم الأمة والبشرية.

خطوات إجراء البحث

- منهج البحث:

اعتمد البحث الحالي على استخدام منهج شبه تجريبي

- عينة البحث:

تألفت عينة البحث الحالي من الأخصائيين النفسيين المدرسين في مرحلة التعليم الأساسي بمحافظة المنيا بإدارة بنى مزار التعليمية وبلغ قوامها ٦٠ أخصائي نفسى ، بمتوسط عمر زمني ٤٠،٣٧ سنة وانحراف معيارى ٤،٤١ سنة. وقد بلغ عدد الذكور ٢٣ (٣٨،٣%) وعدد الإناث ٣٧ (٦١،٧%). وقد كان الهدف من هذه العينة هو التحقق من الخصائص السيكومترية لمقياس دور الأخصائي النفسى.

- الأداة:

مقياس دور الأخصائي النفسى المدرسى فى تنمية الموهبة

- هدف الدراسة:

إعداد مقياس لدور الأخصائي النفسى فى إكتشاف وتنمية الموهبة والتأكد من خصائصه السكومترية (الصدق - الثبات)

وصف المقياس :

يتألف المقياس فى صورته الأولية من ٤٥ مفردة تقيس دور الاخصائى النفسى من خلال ثلاثة أبعاد (المهنى - النفسى - الإجتماعى)، ويطلب من المفحوصين الإجابة على مفردات المقياس من خلال اختيار البديل المناسب من بين ثلاثة بدائل تمثل مقياس ليكرت الثلاثى التدرج يتراوح بين (ينطبق - أحياناً - لا ينطبق) وعند توزيع المقياس تأخذ العبارات درجات كالتالى (٣ - ٢ - ١) بحيث:

تم توزيع المفردات على الأبعاد الثلاثة كالتالى

البعد المهنى ١٥ مفردة

البعد النفسى ١٥ مفردة

البعد الإجتماعى ١٥ مفردة

الخصائص السيكومترية لمقياس دور الأخصائى النفسى فى تنمية الموهبة

تحكيم المقياس:

- الخصائص السيكومترية لمقياس دور الأخصائى النفسى المدرسى فى إكتشاف وتنمية الموهبة:

اعتماداً على المحكمين وعينة الدراسة تم التحقق من ثبات وصدق المقياس كالتالى:

١. الصدق:

أ- التحكيم على المقياس

تم عرض المقياس فى صورته الأولى على الأساتذة المحكمين المتخصصين فى مجال علم النفس التربوى والصحة النفسية عدد ثمانية محكمين لإبداء آرائهم ومقترحاتهم فيما يتعلق بوضوح وملائمة المفردات المستخدمة للهدف ويوضح الجدول رقم (٢) النسب المئوية لاتفاق المحكمين على مفردات المقياس، والذي يُظهر اتفاق معظم المحكمين على صلاحية المفردات لقياس دور الأخصائى النفسى المدرسى فى إكتشاف وتنمية الموهبة وقد قام الباحث ببعض التعديلات بناء على مقترحات المحكمين.

نتيجة التحكيم لمقياس دور الأخصائى النفسى فى إكتشاف وتنمية الموهبة

جدول رقم (١) النسب المئوية لاتفاق المحكمين على مفردات المقياس

البعد الاجتماعى		البعد النفسى		البعد المهنى	
النسبة المئوية لاتفاق المحكمين	المفردة	النسبة المئوية لاتفاق المحكمين	المفردة	النسبة المئوية لاتفاق المحكمين	المفردة
%٨٨	١	%٩٩	١	%٨٩	١
%٩٥	٢	%٩٥	٢	%٩٥	٢
%٩٥	٣	%٩٣	٣	%٩٣	٣
%٨٦	٤	%٨٧	٤	%٨٧	٤
%٨٧	٥	%٩١	٥	%٩١	٥
%٩٣	٦	%٩٣	٦	%٩٢	٦
%٩١	٧	%٨٦	٧	%٩٤	٧
%٨٩	٨	%٨٨	٨	%٨٨	٨
%٩٧	٩	%٩٧	٩	%٩٠	٩
%٩٤	١٠	%٩٤	١٠	%٩٧	١٠
%٩٧	١١	%٨٩	١١	%٩٨	١١

^١ ملحق رقم (١)

جدول رقم (٢) صدق المحكمين

م	المفردة قبل التحكيم	المفردة بعد التحكيم
البعد المهني		
١	تقديم خدمات فعالة للموهوبين	أقوم بتقديم خدمات فعالة لمساعدة الطلاب الموهوبين على النجاح والتنمية
٢	وضع البرامج التعليمية المتعلقة بالطلاب الموهوبين	أشارك المعلمين والآباء في وضع البرامج التعليمية المتعلقة بالطلاب الموهوبين
٥	تحديد الخصائص والأدوات التي يتم استخدامها في كيفية تحديد واكتشاف الموهبة	أساعد إدارة المدرسة والعاملين بها في تحديد الخصائص والأدوات التي يتم استخدامها في كيفية تحديد واكتشاف الموهبة.
١٠	محاولة إكتشاف الموهوبين	أسعى لاكتشاف الموهوبين
١٢	مساعدة الموهوبين على كيفية تنمية واستغلال مواهبهم	أساعد الموهوبين على كيفية تنمية واستغلال مواهبهم
البعد النفسي:		
١	أتواصل مع أولياء الأمور والمعلمين لدعم الموهوبين نفسياً	أتواصل مع أولياء الأمور والمعلمين ولخلق بيئة تعليمية مدعومة إجتماعياً وذلك لدعم الموهوبين نفسياً
٢	أتواصل مع المعلمين لدراسة حالات الطلاب الموهوبين	أتواصل مع المعلمين لدراسة بعض حالات الطلاب الموهوبين
٥	أتفهم مشاعر الآخرين	أتفهم مشاعر الطلاب الموهوبين
٨	أشارك الطلاب الموهوبين في تقرير مصيرهم	أحترم حقوق الطلاب الموهوبين في تقرير مصيرهم
	تابع جدول رقم (٢) صدق المحكمين	

الخصائص السيكومترية لمقياس دور الأخصائى النفسى فى تنمية الموهبة

تابع جدول رقم (٢) صدق المحكمين

٩	تقديم المشورة والنصيحة باستمرار للطلاب الموهوبين	أقدم المشورة والنصيحة باستمرار للطلاب الموهوبين
١٢	سعيد بما أقدمه من خدمات ومساعدات وأنشطة للطلاب الموهوبين	أستمتع بما أقدمه من خدمات ومساعدات وأنشطة للطلاب الموهوبين
١٥	مواجهة التحديات المعاصرة التى تواجه الموهوبين فى المجتمع(المدرسة - الأسرة - الأصدقاء)	معرفة التحديات المعاصرة التى تواجه الموهوبين فى المجتمع(المدرسة - الأسرة - الأصدقاء)
البعد الإجتماعى		
٢	خلق بيئة تعليمية منظمة وإيجابية	أساعد فى خلق بيئة تعليمية منظمة وإيجابية
٣	حل المشكلات المتعلقة بالطلاب الموهوبين	أشارك ادارة المدرسة وأولياء الأمور فى حل المشكلات المتعلقة بالطلاب الموهوبين
٥	خلق مناخ تعاونى فى البيئة المدرسية	أشارك بعض الأعمال مع ادارة المدرسة لخلق مناخ تعاونى فى البيئة المدرسية
١٤	المشاركة فى الأنشطة المدرسية مع الموهوبين	أشارك فى بعض الأنشطة المدرسية مع الموهوبين

٣ - حذف بعض المفردات التى تم الإجماع عليها وتم حذف (١٢) مفردة كما هو موضح فى الجدول التالى: جدول ٤-٥-٦

جدول رقم (٣)

المفردات التي حذفت من المقياس

م	المفردة
المفردات التي حذفت من البعد المهني	
٤	مساعدة الطلاب والأسر أثناء التشاورات المختلفة على التغييرات العديدة المتعلقة بالمدرسة
٨	أستطيع تقييم الموهبة الفكرية، والإبداع، والتفوق.
١١	حريص على تنمية الطموح للطلاب
١٤	أهتم بالموهوبين وأصحاب القدرات الخاصة
المفردات التي حذفت من البعد النفسي	
٣	أشارك الطلاب جميع المشاكل والعقبات
٧	التواضع أهم السمات التي يجب ان يمتلكها الأخصائى النفسى ويزرعها فى كل من حوله
١٠	نجاحى فى العمل له تأثير على حياتى الشخصية
١٣	الجانب الإنسانى أمر هام وكبير فى العمل بما لا يتنافى مع الأخلاقيات المهنية والقانونية
المفردات التي حذفت من البعد الإجتماعى	
٤	استخدام أساليب مختلفة فى ممارسة الأنشطة وذلك لإثراء معارف الطلاب الموهوبين وإثارة اهتماماتهم الخاصة ودوافعهم الشخصية
٧	عمل أنشطة فردية وجماعية للموهوبين لتحديد بعض الصعوبات التى يمكن مواجهتها
٩	أهمية إدخال اللوائح المدرسية، فيما يتعلق بدعم وتطوير الطلاب الموهوبين
١٢	استخدام أساليب مختلفة فى ممارسة الأنشطة وذلك لإثراء معارف الطلاب الموهوبين وإثارة اهتماماتهم الخاصة ودوافعهم الشخصية

وهكذا أصبح المقياس مكون من (٣٣) مفردة البعد المهني (١١) والبعد النفسي (١١)

والبعد الإجتماعى (١١)

نتائج البحث ومناقشتها:

قام الباحث بالتحقق من الخصائص السكومترية للمقياس من خلال حساب الاتساق الداخلى لمفردات المقياس ، وكذلك التحقق من البيئة العاملة للمقياس باستخدام التحليل العاملى التوكيدى كما تم تقدير معامل الثبات للمقياس

الخصائص السيكومترية لمقياس دور الأخصائى النفسى فى تنمية الموهبة

- الاتساق لمفردات المقياس:

تم حساب معاملات الارتباط بين درجة كل مفردة والدرجة الكلية للبعد الذي تنتمي إليه المفردة، وذلك بعد حذف أثر المفردة من الدرجة الكلية للبعد، ويوضح جدول (١٠) معاملات الارتباط

جدول (٤)

قيم معاملات الارتباط بين درجة كل مفردة والبعد الذى تنتمي إليه بعد حذف أثر المفردة من البعد، وذلك

لمقياس دور الأخصائى النفسى المدرسى.

البعد الثالث البعد الاجتماعي		البعد الثاني البعد النفسي		البعد الأول البعد المهني	
معامل ارتباطها بالبعد	رقم المفردة	معامل ارتباطها بالبعد	رقم المفردة	معامل ارتباطها بالبعد	رقم المفردة
٠,١١	١	٠,١١	١	٠,٠٤-	١
٠,٢٢	٢	٠,٢٣	٢	٠,٢٥	٢
**٠,٤٨	٣	**٠,٤٧	٣	**٠,٣٥	٣
**٠,٦٢	٤	**٠,٥٤	٤	**٠,٤٩	٤
**٠,٧١	٥	**٠,٦٩	٥	**٠,٥٥	٥
**٠,٧٢	٦	**٠,٦١	٦	**٠,٥٩	٦
**٠,٥٥	٧	**٠,٥٧	٧	**٠,٥٨	٧
**٠,٦٥	٨	**٠,٥٦	٨	**٠,٦١	٨
**٠,٧	٩	**٠,٤٢	٩	**٠,٥٣	٩
**٠,٧٥	١٠	**٠,٤٦	١٠	**٠,٥٩	١٠
**٠,٦٧	١١	**٠,٤٤	١١	**٠,٦٢	١١

** ارتباط دال عند مستوى دلالة ٠,٠١

ويتضح من الجدول السابق أن الارتباطات بين المفردتين الأولى والثانية من كل بعد بالدرجة الكلية للبعد كانت غير دالة إحصائياً، ولذا فقد تم حذف هذه المفردات.

وقد تم حساب معاملات الارتباط النهائية بين درجة المفردة والدرجة الكلية للبعد بعد حذف أثر المفردة وحسبت أيضاً معاملات الارتباط بين درجة كل بعد والدرجة الكلية لمقياس

دور الأخصائى النفسى المدرسى، وكانت على النحو المبين بجدول رقم (٥).

جدول (٥)

قيم معاملات الارتباط بين درجة كل مفردة والبعد الذي تنتمي إليه بعد حذف أثر المفردة من البعد، وكذلك معاملات الارتباط بين درجة كل بعد والدرجة الكلية لمقياس دور الأخصائي النفسي المدرسي، وذلك بعد حذف المفردات ذات الارتباطات غير الدالة.

البعد الثالث : البعد الاجتماعي معامل ارتباطه بالمقياس (**٠,٨٣)		البعد الثاني : البعد النفسي معامل ارتباطه بالمقياس (**٠,٨١)		البعد الأول : البعد المهني معامل ارتباطه بالمقياس (**٠,٨٢)	
معامل ارتباطها بالبعد	رقم المفردة	رقم المفردة	رقم المفردة	معامل ارتباطها بالبعد	رقم المفردة
**٠,٤	٣	**٠,٣٧	٣	*٠,٢٩	٣
**٠,٥٩	٤	**٠,٥	٤	**٠,٤٤	٤
**٠,٧٤	٥	**٠,٦٩	٥	**٠,٥٩	٥
**٠,٧٨	٦	**٠,٦٦	٦	**٠,٦٣	٦
**٠,٦٢	٧	**٠,٦	٧	**٠,٦٤	٧
**٠,٧٢	٨	**٠,٥٧	٨	**٠,٦٣	٨
**٠,٧٥	٩	**٠,٤٩	٩	**٠,٥٩	٩
**٠,٧٦	١٠	**٠,٥٥	١٠	**٠,٦	١٠
**٠,٧	١١	**٠,٤٩	١١	**٠,٦٤	١١

* ارتباط دال عند مستوى دلالة ٠,٠٥

** ارتباط دال عند مستوى دلالة ٠,٠١

وبذلك فقد أصبحت جميع قيم معاملات الارتباط المصححة بين المفردات والدرجة الكلية للبعد الذي تنتمي إليه دالة إحصائياً مما يشير إلى الاتساق الداخلي للمقياس في صورته النهائية.

- الاتساق الداخلي:

للتأكد من الاتساق الداخلي لمفردات المقياس، تم حساب معاملات الارتباط بين درجة كل مفردة والدرجة الكلية للبعد الذي تنتمي إليه المفردة، وذلك بعد حذف أثر المفردة من الدرجة الكلية للبعد،

- التحليل العاملي التوكيدي (صدق البنية العاملية للمقياس)

قام الباحثون بعمل تحليل عاملي توكيدي، وقد تم افتراض وجود ثلاثة عوامل كامنة مرتبطة ببعضها، وتتشعب عليها مفردات مقياس دور الأخصائي النفسي المدرسي، وقد أسفر هذا عن حذف المفردة رقم ٣ بالبعد الأول والمفردة رقم ٣ بالبعد الثاني وذلك نظراً لعدم تشعبهم

الخصائص السيكومترية لمقياس دور الأخصائى النفسى فى تنمية الموهبة

بشكل دال إحصائياً بالعوامل الكامنة. وقد أعيد التحليل مرة أخرى بعد حذف هاتين المفردتين. ويظهر الشكل (٤) البنية العاملية المقترحة، وبين الجدول (٦) الأوزان الانحدارية المعيارية وغير المعيارية لتشبعات المفردات على العامل الكامن، وكذلك دلالتها الإحصائية. في حين يبين الجدول (٧) قيم مؤشرات المطابقة وتفسيرها. ويوضح الشكل (١) المدى المثالى لكل مؤشر.

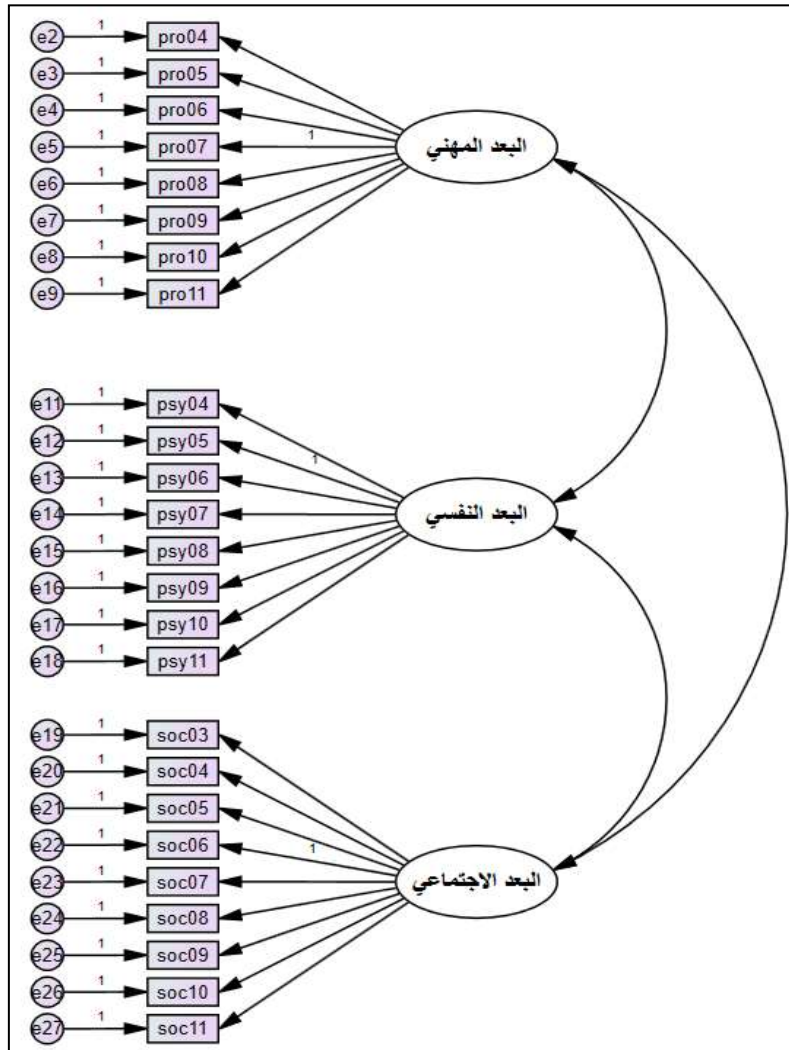

شكل (١) البنية العاملية المقترحة لمقياس دور الأخصائى النفسى المدرسى

جدول (٦)

الأوزان المعيارية وغير المعيارية لتشبعات المفردات على العوامل الكامنة لمقياس دور الأخصائي النفسي المدرسي والناجمة من التحليل العاملى التوكيدى

الدلالة	النسبة الدرجة	الخطأ المعياري	الوزن الاتحداري غير المعيارى	الوزن الاتحداري المعياري	العامل -- المفردة	
٠،٠٥	٢،١٨	٠،٢١	٠،٤٦	٠،٣٠	٤	← البعد المهني
٠،٠١	٣،٤٩	٠،٢٠	٠،٧١	٠،٤٨	٥	← البعد المهني
٠،٠١	٤،٩١	٠،٢٥	١،٢١	٠،٦٩	٦	← البعد المهني
			١	٠،٦٨	٧	← البعد المهني
٠،٠١	٧،٢١	٠،١٧	١،٢٠	٠،٧٩	٨	← البعد المهني
٠،٠١	٦،٤٣	٠،١٥	٠،٩٥	٠،٦٨	٩	← البعد المهني
٠،٠١	٥،٣٠	٠،١٦	٠،٨٧	٠،٧٦	١٠	← البعد المهني
٠،٠١	٥،٠٥	٠،٢٠	١،٠٣	٠،٨٣	١١	← البعد المهني
٠،٠١	٣،٦٢	٠،١٨	٠،٦٦	٠،٣٤	٤	← البعد النفسي
			١	٠،٥٨	٥	← البعد النفسي
٠،٠١	٤،٥٧	٠،٣٢	١،٤٥	٠،٨١	٦	← البعد النفسي
٠،٠١	٤،٩٣	٠،٣٦	١،٧٨	٠،٨٩	٧	← البعد النفسي
٠،٠١	٤،٨٧	٠،٢٦	١،٢٥	٠،٧٥	٨	← البعد النفسي
٠،٠١	٣،٥٥	٠،٢٣	٠،٨٠	٠،٥١	٩	← البعد النفسي
٠،٠١	٣،٤٩	٠،٢٢	٠،٧٥	٠،٥٢	١٠	← البعد النفسي
٠،٠١	٣،١٥	٠،١٧	٠،٥٤	٠،٤٨	١١	← البعد النفسي
٠،٠١	٢،٦٨	٠،١٧	٠،٤٥	٠،٣٥	٣	← البعد الاجتماعي
٠،٠١	٣،٩٨	٠،١٥	٠،٦١	٠،٤٩	٤	← البعد الاجتماعي
٠،٠١	٨،٣١	٠،١٠	٠،٨٤	٠،٦٩	٥	← البعد الاجتماعي
			١	٠،٨٤	٦	← البعد الاجتماعي
٠،٠١	٧،٩٢	٠،١٠	٠،٨٠	٠،٧٣	٧	← البعد الاجتماعي
٠،٠١	٧،٥١	٠،١١	٠،٨٣	٠،٨١	٨	← البعد الاجتماعي
٠،٠١	٧،٨٣	٠،١١	٠،٨٤	٠،٨٠	٩	← البعد الاجتماعي
٠،٠١	٧،٠٦	٠،١٢	٠،٨٧	٠،٨٥	١٠	← البعد الاجتماعي
٠،٠١	٧،٨٥	٠،٠٩	٠،٧١	٠،٨٢	١١	← البعد الاجتماعي

الخصائص السيكومترية لمقياس دور الأخصائي النفسي فى تنمية الموهبة

جدول (٧)

مؤشرات جودة المطابقة للنموذج المقترح لبنية مقياس دور الأخصائي النفسي المدرسى وتفسيرها.

مؤشرات جودة المطابقة	القيمة والتفسير
كا ^٢	٣٠٠,٦٨٩ عند درجات حرية ٢١٧
النسبة بين كا ^٢ إلى درجات حريتها	١,٣٨٦ ممتاز
Comparative fit index مؤشر المطابقة المقارن (CFI)	٠,٩٢٨ مقبول
Standardized Root Mean squared Residuals (SRMR) جذر متوسط مربع البواقي المعياري	٠,٠٩٣ مقبول
Root Mean square of approximation (RMSEA) جذر متوسط مربع خطأ الاقتراب	٠,٠٨ مقبول
PClose قيمة الدلالة الخاصة باختبار الفرض الصفري بأن RMSEA ≤ 0.05	٠,٠١٩ مقبول

شكل (٢) المدى المثالى لمؤشرات جودة المطابقة للنموذج المقترح لبنية مقياس دور الأخصائي فى تنمية الموهبة

المؤشر/ النسبة بين ٢١ إلى درجات حريتها	غير مقبول	مقبول	ممتاز
	٥	٣	١
المؤشر / Comparative Fit Index مؤشر المطابقة المقارن	ممتاز	مقبول	غير مقبول
	٠,٩٥	٠,٩٠	
المؤشر / SRMR Standardized Root Mean Square Residuals جذر متوسط مربع البواقي، المعيارى	غير مقبول	مقبول	ممتاز
	٠,١	٠,٠٨	
المؤشر / RMSEA Root Mean square of Approximation جذر متوسط مربع خطأ الاقتراب	غير مقبول	مقبول	ممتاز
	٠,٠٨	٠,٠٦	
المؤشر / PClose قيمة الدلالة الخاصة باختبار الفرض الصفري H0: RMSEA ≤ 0.05	ممتاز	مقبول	غير مقبول
	٠,٠٥	٠,٠١	

شكل (٢) المدى المثالى لمؤشرات جودة المطابقة للنموذج المقترح لبنية مقياس دور الأخصائى فى تنمية الموهبة

الخصائص السيكومترية لمقياس دور الأخصائى النفسى فى تنمية الموهبة

ويتضح من نتائج التحليل قبول نموذج التحليل العاملى التوكيدى، وهذا ما أكدته مؤشرات جودة المطابقة، والتي كانت فى مداها المثالى. كما أن تشبعات جميع المفردات على العوامل الكامنة الخاصة بها كانت دالة إحصائياً.

٢- الثبات: تم حساب الثبات للمقياس باستخدام طريقتين، كالتالى:

أ- معامل ألفا كرونباك

تم حساب معامل ألفا كرونباك لكل بعد من أبعاد مقياس دور الأخصائى النفسى المدرسى، والجدول (٨) يوضح ذلك.

جدول (٨)

معاملات ألفا لأبعاد مقياس دور الأخصائى النفسى المدرسى

أبعاد المقياس	قيمة معامل ألفا
البعد المهني	٠,٨٥
البعد النفسى	٠,٨٤
البعد الاجتماعى	٠,٩٠
المقياس ككل	٠,٩٢

ب - طريقة التجزئة النصفية

حسبت معاملات التجزئة النصفية لأبعاد مقياس دور الأخصائى النفسى المدرسى، والجدول (٩) يوضح ذلك.

جدول (٩)

معاملات التجزئة النصفية لأبعاد مقياس دور الأخصائى النفسى المدرسى.

أبعاد المقياس	معامل الارتباط بين النصفين	معامل الارتباط بعد التصحيح من أثر التجزئة لمعادلة سبيرمان براون
البعد المهني	٠,٨٢٠	٠,٩٠١
البعد النفسى	٠,٨٥١	٠,٩١٩
البعد الاجتماعى	٠,٩٢٨	٠,٩٦٣
المقياس ككل	٠,٩٢١	٠,٩٥٩

من خلال النتائج السابقة يتضح ان معاملات ثبات المقياس باستخدام طريقة الفا كرونباك، وطريقة التجزئة النصفية ، وطريقة إعادة تطبيق الإختبار تشير إلى دقة المقياس كوسيلة للقياس ، ومن ثم يمكن الإعتماد عليه.

بعد التأكد من الخصائص السيكمترية للمقياس، يمكن القول إن المقياس بوضعه، القائم قابل للاستخدام ولقياس ما وضع لقياسه لدى الأخصائى النفسى المدرسى فى تنمية الموهبة، مع إعادة التحقق من خصائصه السيكمترية. يمكن عرض نتائج الدراسة حسب الفروض التى صاغها الباحث على النحو التالى:

الصورة النهائية للمقياس بناءً على الخطوات السابقة، أصبح المقياس يتألف فى صورته النهائية من (٣٣) مفردة تقيس دور الأخصائى النفسى فى تنمية الموهبة
ملخص البحث:

لقد قدم البحث الحالى نتائج ومؤشرات جديدة تعد إضافة للأدبيات النفسية المتعلقة بدراسة دور الأخصائى النفسى فى إكتشاف وتنمية الموهبة على المستوى النظرى من خلال الأطر النظرية التى يستند إليها دور الأخصائى.

وعلى المستوى الإمبريقي ، قبول نموذج التحليل العاملى التوكيدى المقترح لبنية مقياس دور الأخصائى وذلك ما أكدته مؤشرات جودة المطابقة والتى كانت أغلبها فى مداها المثالى. ومن الاسهامات التى يقدمها البحث الحالى ، هو إعداد مقياس دور الأخصائى النفسى فى إكتشاف وتنمية الموهبة، ذو ثبات مرتفع نسبياً مما يشير إلى ملائمة المقياس كوسيلة للقياس وإمكانية الإعتماد عليه فيما بعد فى أغراض البحث العلمى.

المراجع:

المراجع العربية:

- أحمد عبد اللطيف أبو أسعد (٢٠١٨)، إرشاد الموهوبين والمتفوقين، كتاب، دار المسيرة، عمان.
- حمدي عبدالله عبد العظيم (٢٠١٣)، دور الأخصائي النفسي فى مجال الارشاد الطلابي، دار أمجاد للنشر.
- دليل المشارك، الأكاديمية المهنية للمعلمين، التطبيقات التربوية للأخصائي النفسي (٢٠١٣).
- سليمان بن محمد الحسين آل جبير (٢٠٠٧)، تحليل مهني لواقع عمل الأخصائي النفسي فى المملكة العربية السعودية، مجلة دراسات عربية فى علم النفس، مصر، ع٤، مج ٦، ٣١-٨٣.
- سمر عبدالعزيز على الغولة (٢٠١٠)، تقييم وتطوير خدمات التوجيه والارشاد للطلبة الموهوبين فى الأردن فى ضوء المعايير العالمية لبرامج الموهوبين، رسالة دكتوراه، كلية العلوم التربوية والنفسية، جامعة عمان.
- محمد السيد عبد الرحمن، هشام إبراهيم عبدالله (٢٠٠٢)، دليل عمل الأخصائي النفسى المدرسى بالمدارس الإعدادية والثانوية فى جمهورية مصر العربية، المؤتمر الثانوي التاسع الارشاد النفسى قوة للتنمية والتقدم .مصر، ٦٧٩-٦٨٨.
- محمد نصر إسماعيل عثمان (١٩٩٩) الرضا النفسى والمهني لدى الأخصائي النفسى المدرسى وعلاقته ببعض متغيرات الشخصية وبعض المتغيرات الديموغرافية، رسالة ماجستير، معهد الدراسات والبحوث التربوية، جامعة القاهرة.
- وجيه المرسي أبولين (٢٠١١). مشكلات الموهوبين والمتفوقين <http://kenanaonline.com/wageehelmorssi>
- وفاء محمود نصار (٢٠١٥)، الخدمات النفسية التي يقدمها الإخصائي النفسى (المعوقات وعوامل النجاح). كلية التربية .

https://www.abegs.org/aportal/blog/blog_detail?id=60414677871493

- جمال شفيق أحمد (٢٠١٦)، دور الأخصائى النفسى فى تحسين جودة الحياة لدى الطلاب ذوى الإحتياجات الخاصة، كتاب، الهيئة العامة لقصور الثقافة.
- سامية سعد عبدالعال همام (٢٠٠٣)، مستوى أداء الدور الوظيفى للأخصائى النفسى المدرسى وعلاقته ببعض متغيرات الشخصية ، رسال ماجستير ، معهد الدراسات والبحوث التربوية، جامعة القاهرة.

المراجع الأجنبية:

- Lee، S. W. (Ed.). (2005). Encyclopedia of school psychology. Sage.
- Merrell, K. W., Ervin, R. A., & Peacock, G. G. (2011). *School psychology for the 21st century: Foundations and practices*. Guilford Press.
- National Association of School Psychologists. (2010). National Association of School Psychologists principles for professional ethics. *School Psychology Review*، 39(2)، 302-319.
- National Association of School Psychologists. (2010). Model for comprehensive and integrated school psychological services. National Association of School Psychologists.
- Pires، Monica ، 2013، School psychologists' awareness، involvement، and perceptions in servicing gifted learners، State University of New York at Albany.
- Prinstein، M. J.، & Patterson، M. D. (Eds.). (2013). *The portable mentor: Expert guide to a successful career in psychology*. Kluwer Academic.
- Robinson، E. L. (2002). What is the School Psychologist's Role in Gifted Education?. *Gifted Child Today*، 25(4)، 34-37.
- Spaniolo-DePouw, A. L. (2013). An examination of the relationship between personal/professional experiences and training of school psychologists and their attitudes toward the education of gifted students.
- Wynne, S. (2007) .AEPA 24 special education: *emotional disabilities teacher certification exam* .XAMonline, INC، Boston.

الخصائص السيكومترية لمقياس دور الأخصائى النفسى فى تنمية الموهبة

الملاحق

ملحق (١)

أسماء السادة المحكمين

قام الباحثون بتحكيم عدد من الأساتذة على أدوات الدراسة وفيما يلى أسماء الأساتذة

المحكمين

م	الدرجة العلمية	الإسم	القسم	الجامعة
١	أستاذ مساعد	أمينة عبد الفتاح	علم نفس تربوى	عين شمس
٢	مدرس	ريهام عطية نصر	علم نفس تربوى	عين شمس
٣	مدرس	زهراء محمد فريد	علم نفس تربوى	عين شمس
٤	مدرس	ساره حسام الدين	الصحة النفسية والإرشاد النفسى	عين شمس
٥	مدرس	صابر فاروق محمد	الصحة النفسية والإرشاد النفسى	عين شمس
٤	مدرس	نيفين صباح بيومى	علم نفس تربوى	عين شمس
٥	مدرس	وليد حسن عاشور	علم نفس تربوى	عين شمس
٦	مدرس مساعد	ياسمين عبد الغنى سالم	علم نفس تربوى	عين شمس

يتقدم الباحث بالشكر لكل من السادة المحكمون على تحكيم أدوات الدراسة

ملحق رقم (٢)

الصورة الأولية لمقياس دور الأخصائى النفسى فى تنمية الموهبة
مقياس بعنوان (دور الأخصائى النفسى فى إكتشاف وتنمية الموهبة)

البعد المهنى:

ويقصد به مستوى قدرة الأخصائى النفسى المدرسى على تقديم خدمات التوجيه والإرشاد النفسى لتلاميذه ، وتطوير هذه الخدمات فى حدود فنيات تخصصية ، بما يسمح بتقديمها فى صورة مبسطة تمكن التلاميذ من إدراك أهميتها فى تطوير السمات والمهارات العامة للشخصية.

م	المفردة	تنطبق	أحياناً	لا تنطبق
١	تقديم خدمات فعالة للموهوبين			
٢	وضع البرامج التعليمية المتعلقة بالطلاب الموهوبين			
٣	زيادة المشاركة المنزلية مع المدارس لاكتشاف الطلاب الموهوبين			
٤	مساعدة الطلاب والأسر أثناء التشاورات المختلفة على التغيرات العديدة المتعلقة بالمدرسة			
٥	تحديد الخصائص والأدوات التى يتم استخدامها فى كيفية تحديد واكتشاف الموهبة			
٦	أسعى لتنفيذ بعض البرامج والخطط لتقييم أداء كل طالب وذلك بتحديد هوايته ومهاراته			
٧	تتوفر لدى المعارف اللازمه لتوفير المعلومات للمعلمين والآباء بشأن التصرفات والسلوكيات التى يظهرها الطلاب الموهوبين.			
٨	أستطيع تقييم الموهبة الفكرية، والإبداع، والتفوق.			
٩	قادر على توظيف إستراتيجيات ومهارات فعالة لمساعدة الطلاب الموهوبين			
١٠	محاولة إكتشاف الموهوبين			
١١	حريص على تنمية الطموح للطلاب			
١٢	مساعدة الموهوبين على كيفية تنمية واستغلال مواهبهم			
١٣	دراسة السمات الشخصية للموهوبين من خلال بعض الأبحاث والكتب			
١٤	أهتم بالموهوبين وأصحاب القدرات الخاصة			
١٥	وضع بعض النماذج المحددة للمعلمين لتحديد مستوى وقدرة الموهوب			

الخصائص السيكومترية لمقياس دور الأخصائى النفسى فى تنمية الموهبة

البعد النفسى: ويقصد به مجموع السمات الشخصية التى تمكن الأخصائى النفسى المدرسى من التعامل مع الطلاب بطريقة تمكنهم من إدراك هذه السمات والأخذ بها.

م	المفردة	تنطبق	أحياناً	لا تنطبق
١	أتواصل مع أولياء الأمور والمعلمين لدعم الموهوبين نفسياً			
٢	أتواصل مع المعلمين لدراسة حالات الطلاب الموهوبين			
٣	أشارك الطلاب جميع المشاكل والعقبات			
٤	مقابلة الطلاب الموهوبين لتقديم الدعم النفسى من وقت لآخر			
٥	أتفهم مشاعر الآخرين			
٦	أتعامل مع مشاكل الطلاب الموهوبين بهدوء واتزان			
٧	التواضع أهم السمات التى يجب ان يمتلكها الأخصائى النفسى ويزرعها فى كل من حوله			
٨	أشارك الطلاب الموهوبين فى تقرير مصيرهم			
٩	تقديم المشورة والنصيحة باستمرار للطلاب الموهوبين			
١٠	نجاحى فى العمل له تأثير على حياتى الشخصية			
١١	أتعامل مع الطلاب الموهوبين وجميع العاملين فى المدرسة بود وألفة ومحبة			
١٢	سعيد بما أقدمه من خدمات ومساعدات وأنشطة للطلاب الموهوبين			
١٣	الجانب الإنسانى أمر هام وكبير فى العمل بما لا يتنافى مع الأخلاقيات المهنية والقانونية			
١٤	استعداد دائماً على استعداد لمواجهة المواقف الصعبة والطارئة التى تواجه الطلاب الموهوبين			
١٥	مواجهة التحديات المعاصرة التى تواجه الموهوبين فى المجتمع (المدرسة - الأسرة - الأصدقاء)			

البعد الإجتماعي: ويقصد به مدى مراعاة الأخصائى النفسى المدرسى للقيم والتقاليد والعادات الإجتماعية المرغوبة فى تعامله مع تلاميذه بطريقة تمكن التلاميذ من إدراكها والعمل بها.

م	المفردة	تنطبق	أحياناً	لا تنطبق
١	أعامل مع جميع الطلاب الموهوبين بعدالة وشفافية			
٢	خلق بيئة تعليمية منظمة وإيجابية			
٣	حل المشكلات المتعلقة بالطلاب الموهوبين			
٤	استخدام أساليب مختلفة فى ممارسة الأنشطة وذلك لإثراء معارف الطلاب الموهوبين وإثارة اهتماماتهم الخاصة ودوافعهم الشخصية			
٥	خلق مناخ تعاونى فى البيئة المدرسية			
٦	أحافظ على حب الطلاب الموهوبين وتقبلهم			
٧	عمل أنشطة فردية وجماعية للموهوبين لتحديد بعض الصعوبات التى يمكن مواجهتها			
٨	أعمل على تقوية العلاقات مع إدارة المدرسة والمعلمين والعاملين بها			
٩	أهمية إدخال اللوائح المدرسية، فيما يتعلق بدعم وتطوير الطلاب الموهوبين			
١٠	تقديم الشكر والتقدير لكل من يحاول المساعدة أو تقديم الخدمة أثناء ممارسة الأنشطة مع الطلاب الموهوبين			
١١	أحافظ على تقوية العلاقة بينى وبين الطلاب الموهوبين			
١٢	استخدام أساليب مختلفة فى ممارسة الأنشطة وذلك لإثراء معارف الطلاب الموهوبين وإثارة اهتماماتهم الخاصة ودوافعهم الشخصية			
١٣	أحرص على زرع سلوكيات وأخلاقيات إيجابية فى الطلاب الموهوبين			
١٤	المشاركة فى الأنشطة المدرسية مع الموهوبين			
١٥	اختيار البرامج والرحلات التعليمية والفنية التى تناسب اهتمامات ودوافع الموهوبين			

ملحق (٣)

الصورة النهائية لمقياس دور الأخصائى النفسى فى تنمية الموهبة
مقياس بعنوان (دور الأخصائى النفسى فى إكتشاف وتنمية الموهبة)

الأستاذ الفاضل/ السلام عليكم ورحمة الله وبركاته

يقوم الباحث بدراسة علمية عن الأخصائى النفسى مع الموهوبين وتهدف هذه الدراسة إلى اعداد برنامج يوضح أهمية دور الاخصائى النفسى مع الموهوبين لدى طلاب مراحل التعليم العام وتحقيقاً لهذا الهدف تم تصميم هذا المقياس وهذه البيانات سرية تماماً ولا تستخدم الا لأغراض البحث العلمى فقط

الاسم / السن / المدرسة /
المؤهل / تعليمات الإجابة:

فيما يلي قائمة من العبارات التى يمكننا أن نقيس من خلالها مدى فاعلية الأخصائى النفسى المدرسى فى إكتشاف وتنمية الموهبة لطلاب المرحلة الإعدادية المطلوب منك أن تقرأ كل عبارة ، ثم تضع علامة (√) فى داخل المربع الموجود أمام رقم العبارة وذلك على النحو التالى:

- إذا كنت ترى أن هذه العبارة تنطبق عليك تماماً فضع علامة (√) تحت خانة تنطبق
- إذا كنت ترى أن هذه العبارة بعض الأوقات تنطبق عليك وبعض الأوقات لا تنطبق فضع علامة (√) تحت خانة أحياناً
- إذا كنت ترى أن هذه العبارة لا تنطبق عليك تماماً فضع علامة (√) تحت خانة لا تنطبق
- لا توجد إجابات صحيحة وإجابات خاطئة
- أجب بسرعة ولا تفكر كثيراً نريد إستجابتك الأولى ولا نريد إستجابة بعد عملية تفكير طويلة
- لاترك عبارة بدون إجابة
- لا تضع أكثر من علامة لكل عبارة وجود أكثر من علامة يدل على عدم فهمك لتعليمات المقياس
- هذه البيانات سرية تماماً ولا تستخدم إلا لأغراض البحث العلمى

البعد المهني:

يقصد بهذا البعد هو تحديد دور الأخصائي النفسي المدرسي الذي يقوم به مع الموهوبين من الناحية المهنية والمتطلبات الفنية من خلال دوره المدرسي في تنفيذ بعض المهام وتقديم بعض الأدوار والمشاركة مع إدارة المدرسة والمعلمين والمؤسسات الأخرى المشاركة في تنمية الموهوبين وقدرة الأخصائي على التواصل مع الموهوبين وأسره لتحديد اهتمامهم واحتياجاتهم ودوافعهم وتوظيف دور المدرسه والأسرة في تنمية الموهبة وتقديم بعض الخدمات والتوجيه المهني للموهوبين وتطوير هذه الخدمات في فنيات تخصصه بما يسمح له تقديمها في صورة مبسطة تمكن للتلاميذ إدراك أهمية الموهبة وتطويرها وتطوير السمات والمهارات الشخصية للموهوب ودور الأخصائي النفسي على الوصول للسمات النفسية لكل طالب.

م	المفردة	تنطبق	أحياناً	لا تنطبق
١	أقوم بتقديم خدمات فعالة لمساعدة الطلاب الموهوبين على النجاح والتنمية			
٢	أشارك المعلمين والآباء في وضع البرامج التعليمية المتعلقة بالطلاب الموهوبين			
٣	زيادة المشاركة المنزلية مع المدارس لاكتشاف الطلاب الموهوبين			
٤	أساعد إدارة المدرسة والعاملين بها في تحديد الخصائص والأدوات التي يتم استخدامها في كيفية تحديد واكتشاف الموهبة.			
٥	أسعى لتنفيذ بعض البرامج والخطط لتقييم أداء كل طالب وذلك بتحديد هوايته ومهاراته			
٦	تتوفر لدى المعارف اللازمة لتوفير المعلومات للمعلمين والآباء بشأن التصرفات والسلوكيات التي يظهرها الطلاب الموهوبين.			
٧	قادر على توظيف إستراتيجيات ومهارات فعالة لمساعدة الطلاب الموهوبين			
٨	أسعى لاكتشاف الموهوبين			
٩	أساعد الموهوبين على كيفية تنمية واستغلال مواهبهم			
١٠	دراسة السمات الشخصية للموهوبين من خلال بعض الأبحاث والكتب			
١١	وضع بعض النماذج المحددة للمعلمين لتحديد مستوى وقدرة الموهوب			

الخصائص السيكومترية لمقياس دور الأخصائى النفسى فى تنمية الموهبة

البعد النفسى:

يتناول هذا البعد أحد الأدوار الهامة الذى يقدمها الأخصائى النفسى وهو الدور النفسى الذى يقدمه الأخصائى النفسى المدرسى عن طريق الدعم النفسى للطلاب الموهوبين وتحديد بعض السمات الشخصية للموهوبين وبعض المشاكل النفسية التى يعانى منها بعض الموهوبين والاحتياجات والخدمات النفسية التى يمكن أن يقدمها للموهوبين من جميع الجوانب المحيطة به والمجتمع من حوله (المدرسة - الأسرة - الأصدقاء).

م	المفردة	تنطبق	أحياناً	لا تنطبق
١	أتواصل مع أولياء الأمور والمعلمين لخلق بيئة تعليمية مدعومة اجتماعياً وذلك لدعم الموهوبين نفسياً			
٢	أتواصل مع المعلمين لدراسة بعض حالات الطلاب الموهوبين			
٣	مقابلة الطلاب الموهوبين لتقديم الدعم النفسى من وقت لآخر			
٤	أتقهم مشاعر الطلاب الموهوبين			
٥	أتعامل مع مشاكل الطلاب الموهوبين بهدوء واتزان			
٦	أحترم حقوق الطلاب الموهوبين فى تقرير مصيرهم			
٧	أقدم المشورة والنصيحة باستمرار للطلاب الموهوبين			
٨	أتعامل مع الطلاب الموهوبين وجميع العاملين فى المدرسة بود وألفة ومحبة			
٩	أستمتع بما أقدمه من خدمات ومساعدات وأنشطة للطلاب الموهوبين			
١٠	استعداد دائماً على استعداد لمواجهة المواقف الصعبة والطارئة التى تواجه الطلاب الموهوبين			
١١	معرفة التحديات المعاصرة التى تواجه الموهوبين فى المجتمع (المدرسة - الأسرة - الأصدقاء)			

البعد الإجتماعى :

وهو قدرة الأخصائى النفسى على ممارسة بعض الأنشطة المدرسية والجماعية والفردية التى تتعلق باكتشاف وتنمية الموهوبين والتى يمكن من خلالها تحديد مستوى قدرة الموهوب كما تودى ممارسة هذه الأنشطة إلى إنشاء بعض العلاقات بين الأخصائى النفسى المدرسى والموهوبين بما يودى إلى معرفة شخصياتهم وتحديد احتياجاتهم ودوافعهم بشكل أكبر كما تساعد هذه الأنشطة على تحديد المشكلات التى يواجهونها والصعوبات التى يعانون منها ومساعدة الطلاب الموهوبين على المشاركة الإجتماعية بالشكل الذى يتناسب مع مواهبهم.

م	المفردة	تنطبق	أحياناً	لا تنطبق
١	أتعامل مع جميع الطلاب الموهوبين بعدالة وشفافية			
٢	أساعد فى خلق بيئة تعليمية منظمة وإيجابية			
٣	أشارك ادارة المدرسة وأولياء الأمور فى حل المشكلات المتعلقة بالطلاب الموهوبين			
٤	أشارك بعض الأعمال مع ادارة المدرسة لخلق مناخ تعاونى فى البيئة المدرسية			
٥	أحافظ على حب الطلاب الموهوبين وتقبلهم			
٦	أعمل على تقوية العلاقات مع إدارة المدرسة والمعلمين والعاملين بها			
٧	تقديم الشكر والتقدير لكل من يحاول المساعدة أو تقديم الخدمة أثناء ممارسة الأنشطة مع الطلاب الموهوبين			
٨	أحافظ على تقوية العلاقة بينى وبين الطلاب الموهوبين			
٩	أحرص على زرع سلوكيات وأخلاقيات إيجابية فى الطلاب الموهوبين			
١٠	أشارك فى بعض الأنشطة المدرسية مع الموهوبين			
١١	اختيار البرامج والرحلات التعليمية والفنية التى تناسب اهتمامات ودوافع الموهوبين			

The psychometric characteristics of the psychologist role scale in talent development.

Prepared by

Dr. Safaa Afifi
Head of Department of Psychology
Education Psychology
Faculty of Education
Ain Shams University

Dr. Amal Ahmed
Lecturer of Educational
Faculty of Education
Ain Shams University

Ain Shams University

Researcher/Mustafa Gaber Hussein

Master's researcher in Department of Educational Psychology
2020/2021

**The psychometric characteristics of the psychology of the role of
psychologist in the development of talent**

Search Summary

The current research has presented new findings and indicators that are an addition to psychological literature related to the study of the role of psychologists. His role is to discover and develop talent at the theoretical level through the theoretical frameworks on which the role of specialists is based.

At the imperial level, the proposed confirmed general analysis model of the structure of the special role scale was accepted, as confirmed by the match quality indicators, most of which were in their ideal range. One of the contributions of the current research is to develop a measure of the role of psychologists in the discovery and development of talent. It is characterized by relatively high stability, indicating the appropriateness of the scale as a means of measurement and the possibility of relying on it later for scientific research purposes.

**The psychometric characteristics of the psychology of the role of
psychologist in the development of talent**
*A scale entitled "The role of psychologists in the discovery and
development of talent"*

Faculty of Education
Department of Educational Psychology
Mr. / My greetings to you

The researcher conducts a scientific study of psychologists with talented .It aims to prepare a program that explains the importance of the role of psychologist with talented students in the stages of general education. To this end this measure was designed and this data is completely confidential and is used only for scientific research purposes only

Name/ age/ school/ qualification/

Answer instructions:

The following is a list of phrases in which we can measure the effectiveness of the school psychologist in discovering and developing talent for Preparatory school students.

You are required to read each phrase, and then place a sign (√) inside the box in front of the ferry number as follows:

- If you see that this phrase applies to you exactly, place the mark (√) under a box applies
- If you see that this phrase sometimes applies to you and sometimes it does not apply, place the mark (√) under a box sometimes
- If you see that this phrase does not apply to you completely, place the "√" under a box that does not apply

There are no right answers and wrong answers.

- Answer quickly and don't think too much, we want your first response and we don't want a response after a long thought process
- Don't leave a phrase unanswered
- Don't mark more than one mark for each phrase, more than one sign that indicates that you don't understand the scale instructions.
- This data is strictly confidential and is only used for scientific research purposes

Thanks and appreciation for the good cooperation and attention

Professional dimension:

This dimension is intended to determine the role of the school psychologist who performs with the talented professional and technical requirements through his schooling role in carrying out some tasks .As well providing some roles and participation with the school administration, teachers and other institutions involved in the development of talented and the ability of the specialist to communicate with the talented and their families. In order to determine their interest, needs and motivations and employ the role of the school and family in the development of talent and provide some services and professional guidance to the talented and develop these services in the specialized techniques to allow him to provide them in a simplified form enables students to provide them in a simplified form. That help to recognize the importance of talent and develop the personal characteristics and skills of the talented and the role of psychologists to reach the psychological characteristics of each student.

No	Item	Apply	sometimes	Doesn't apply
1	I provide effective services to help talented students succeed and develop			
2	I join teachers and parents in developing educational programs for talented students			
3	I increase home sharing with schools to discover talented students			
4	I help the school's management and staff identify the characteristics and tools that are used in the way of identifying and discovering talent.			
5	I seek to implement some programs and plans to evaluate the performance of each student by identifying his or her hobby and skills			
6	I have the knowledge to provide information to teachers and parents about the behaviors and behaviors shown by talented students.			
7	I am capable of employing effective strategies and skills to help talented students			
8	I seek to discover the talented			
9	I help talented people develop and exploit their talents.			
10	I study the personality traits of talented people through some research and books			
11	I develop some specific models for teachers to determine the level and ability of the talented			

Psychological dimension:

This dimension deals with one of the important roles provided by the psychologist. It is the psychological role provided by the school psychologist through psychological support to talented students, identifying some personal characteristics of the talented. As well some of the psychological problems suffered by some talented people and the psychological needs and services that can be provided to the talented from all aspects surrounding him and the society around him (school, family, and friends).

No	Item	Apply	sometimes	Doesn't apply
1	I communicate with parents and teachers to create a socially supported learning environment to support the psychologically gifted			
2	I'm in touch with teachers to study some of the cases of talented students.			
3	I meet talented students to provide psychological support from time to time			
4	I understand the feelings of talented students.			
5	I deal with the problems of talented students quietly and in balance way.			
6	I respect the rights of talented students to self-determination.			
7	I constantly offer advice and advice to talented students			
8	I deal with talented students and all the staff at the school.			
9	I enjoy the services, assistance and activities of talented students.			
10	I always ready to face the difficult and emergency situations facing talented students			
11	I have knowledge of the contemporary challenges facing the gifted in the community (school, family, friends)			

Social dimension:

It is the ability of psychologists to practice some school, group and individual activities that relate to the discovery and development of talented people. It is through the level of talented ability can be determined, as well as lead to the establishment of some relationships between the school psychologists and the talented, leading to the knowledge of their personalities and identify their needs and motivations more. These activities help to identify the problems they face and the difficulties they face and help talented students to participate socially in a way that suits their talents.

No	Item	Apply	sometimes	Doesn't apply
1	I treat all talented students fairly and transparently.			
2	I help create an orderly and positive learning environment.			
3	I join the school administration and parents in solving problems related to talented students			
4	I share some work with the school administration to create a collaborative environment in the school environment.			
5	I keep love and acceptance of talented students.			
6	I'm working to strengthen relationships with the school administration, teachers and staff.			
7	I thank and appreciate to anyone who tries to help or provide service while engaging in activities with talented students			
8	I keep strengthening the relationship between me and talented students.			
9	I make sure to cultivate positive behaviors and ethics in talented students			
10	I take part in some school activities with the talented.			
11	Choosing educational and artistic programs and trips that suit the interests and motives of talented people			